

CLAYMORE3 3FACE⁺

3FACE plus M/L/X

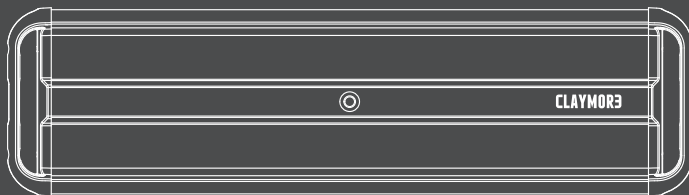
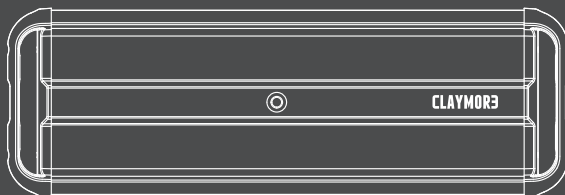
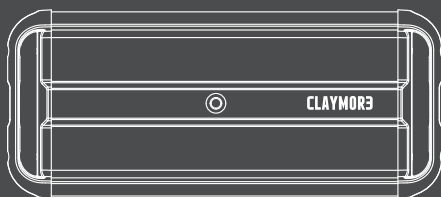

Руководство пользователя

В портативном фонаре **CLAYMORE** используется литий-полимерная аккумуляторная батарея. Перед началом использования ознакомьтесь с руководством пользователя. Нарушение правил эксплуатации изделия может причинить вред пользователю. Внесение изменений в устройство делает гарантию на него недействительной.

1. Внимание

- ① Не используйте фонарь вблизи источников тепла (огонь, нагревательные приборы и пр.). Это может вызвать взрыв и возгорание.
- ② Изделие водостойко, однако если оставить его надолго под дождем, то оно может выйти из строя. Если вы случайно уронили фонарь в воду, то быстро оботрите его.
- ③ Не храните и не используйте фонарь в автомобилях, находящихся на солнце. Это может вызвать взрыв или поломку.
- ④ Не прикасайтесь к источнику света, т.к. во время работы оно может сильно нагреваться.
- ⑤ Не используйте фонарь вне рабочего температурного диапазона (от -10 до 40°C).
- ⑥ Не смотрите прямо на светодиоды.
- ⑦ Не держите фонарь в местах, доступных для детей: дети могут проглотить его детали или получить травму.
- ⑧ При использовании фонаря детьми необходим надзор со стороны взрослого. Неправильное использование фонаря может вызвать травму и удар током.
- ⑨ Не касайтесь контактов металлическими предметами, это может вызвать ожог, взрыв или удар электрическим током.
- ⑩ Не разбирайте изделие и не вносите в него изменений.
- ⑪ Не прикасайтесь к контактам мокрыми руками, это может привести к удару электрическим током.
- ⑫ После использования не забудьте выключить фонарь, иначе он может разрядиться.
- ⑬ Падение изделия или удар по нему могут повредить его внутренние элементы, из-за чего возможны внезапные неполадки в процессе штатного использования. Избегайте ударов по корпусу изделия.

2. Описание компонентов

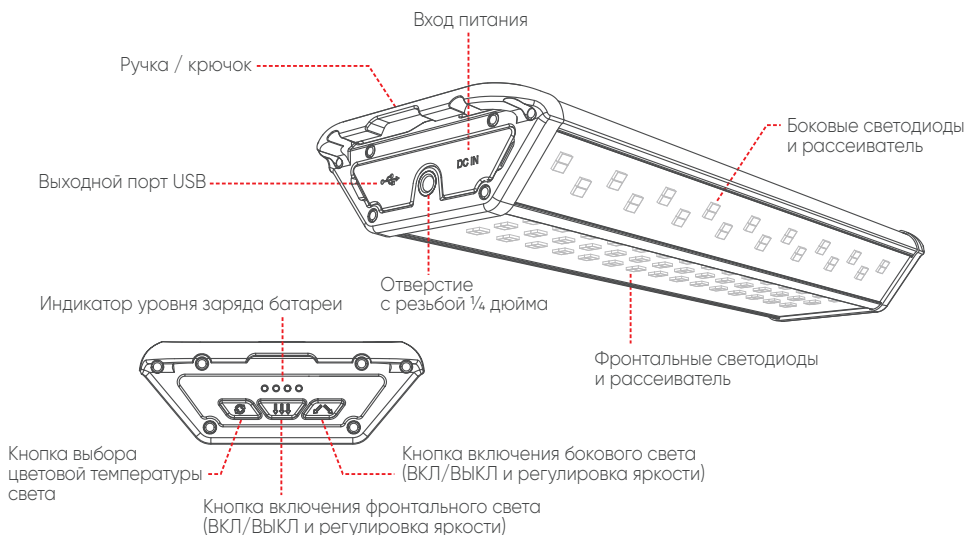

3. Руководство по эксплуатации

Зарядка фонаря

1. Как показано на рисунке, откройте крышку изделия и вставьте штекер зарядного устройства в гнездо DC IN. Время зарядки может быть различным, в зависимости от емкости батареи и состояния внешней среды.

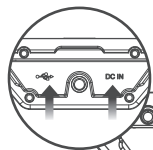

* Закрывая крышку, вставьте ее по направлению стрелок, как показано на рисунке слева, а затем прижмите.

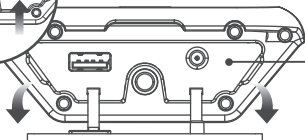

2. Заряжая изделие, вы можете проверить состояние зарядки на зарядном устройстве.

* Это изделие имеет встроенную защиту от перезарядки.

Лампочка на зарядном устройстве:
Красная: заряжается / Зеленая: зарядка окончена



* Используйте зарядное устройство ZFace, поставляемое с данным изделием. Это зарядное устройство нельзя использовать с другими изделиями Slaymore и прочими электроприборами!

Индикатор заряда батареи

Четырехступенчатый индикатор батареи мигает, обозначая уровень заряда батареи.

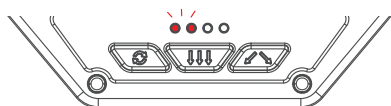

Индикатор заряда батареи

● ○ ○	0~25%	Мигает
● ● ○	25~50%	
● ● ●	50~75%	
● ● ● ●	75~99%	
● ● ● ●	Полный заряд	Не мигает

* Когда уровень заряда батареи составляет менее 4%, функция «Проверка батареи/Источник питания» недоступна. Зарядите фонарь, чтобы пользоваться ею.

Вкл/Выкл · Яркость · Цветовая температура

1. Вкл/Выкл и Яркость: коротко нажмите и отпустите каждую из этих двух кнопок для включения фронтального и бокового света. Два последующих коротких нажатия регулируют яркость. При четвертом нажатии свет выключается.

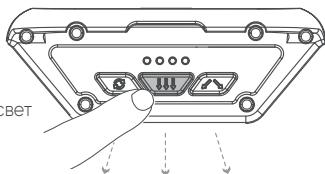

Фронтальный свет

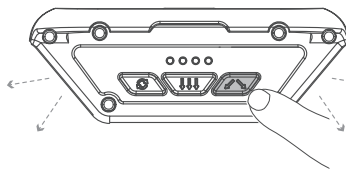

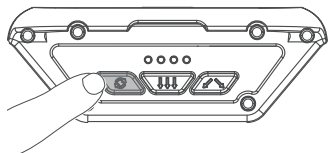

Боковой свет

2. Цветовая температура. При включенном свете коротко нажмите кнопку  для выбора одного из трех значений цветовой температуры света: теплый – яркий – холодный.



Теплый	Свет низкой цветовой температуры, как у обычного газового фонаря
Яркий	Свет нейтрального цвета, как дневной свет или свет лампы
Холодный	Свет высокой цветовой температуры, как у лампы дневного света

Использование в качестве источника питания

Присоединив кабель USB, как показано на рисунке, нажмите и удерживайте кнопку  в течение двух секунд для начала зарядки другого устройства. Для прекращения зарядки другого устройства нажмите и удерживайте нажатой кнопку  бокового света в течение двух секунд.

После использования фонаря в качестве источника питания настройте его яркость.

* Через пять часов функция зарядки другого устройства автоматически выключится для предотвращения разряда батареи.

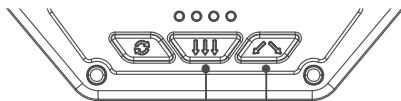
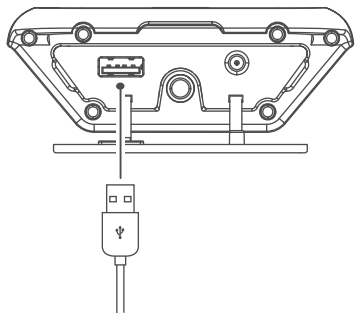

Нажмите и удерживайте 2 секунды для прекращения зарядки другого устройства.

Нажмите и удерживайте 2 секунды для начала зарядки другого устройства.



Во время зарядки другого устройства мигает индикатор уровня заряда батареи

4. Как пользоваться изделием

Ремешок этого изделия можно пристегнуть к карабину.

* При использовании карабина убедитесь, что он пройдет в нижнее отверстие ремешка. Это предотвращает падение изделия в чрезвычайной ситуации.

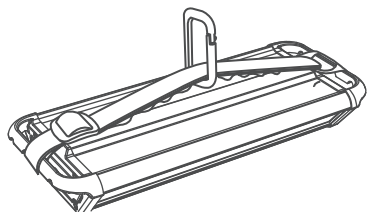

Для установки на треногу для фотоаппарата:

ввинтите винт треноги в отверстие фонаря, чтобы он держался плотно. На треноге можно устанавливать различным образом изделия с резьбой 1/4 дюйма.

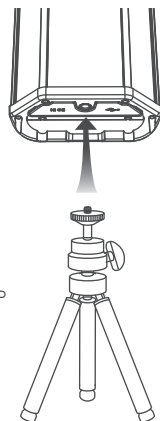

5. Устранение неполадок

Если при использовании данного изделия возникнут неполадки, прежде всего проверьте следующее.

1. Если свет не загорается: проверьте, заряжен ли фонарь.
2. Если другое устройство не заряжается через выходной порт USB: проверьте состояние кнопки .

6. Технические характеристики

Название изделия	CLAYMORE 3FACE+ M	CLAYMORE 3FACE+ L	CLAYMORE 3FACE+ X
Модель	CLF-1740	CLF-2610	CLF-3150
Цветовая температура	Теплый свет: 3000K, яркий свет: 4200K, холодный свет: 6500K (±15%)		
Яркость	50~3 200 Лм	60~4 000 Лм	70~5 000 Лм
Время работы	7 ч 30 мин ~ 78 ч	8~78 ч	7 ч 40 мин ~ 78 ч
Размеры	229 x 100 x 36 мм	296 x 100 x 36 мм	296 x 100 x 36 мм
Масса	605 г	825 г	960 г
Тип и ёмкость батареи	Литий-ионная 3.6 В 17 400 мА/ч	Литий-ионная 3.6 В 26 100 мА/ч	Литий-ионная 3.6 В 31 500 мА/ч
Время зарядки	3 ч	4 ч	4.5 ч
Вход	Постоянный ток 12.6 В, 3 А		
Выход	5 В, 2 А		
Страна производства	Корея		

7. Комплектация

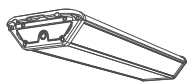

① Портативный фонарь Claymore 3Face+

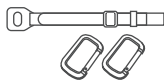

② Ремешок и карабины



③ Зарядное устройство



④ Чехол



⑤ Руководство пользователя

Меры предосторожности при длительном хранении

- * Если после полного разряда батареи индикатор батареи может не начать мигать, присоедините кабель USB заново или нажмите кнопку, чтобы включить индикатор.
- * При длительном хранении батарея должна быть заряжена на 100%.
- * Имейте в виду, что при хранении изделия при температуре менее 10 градусов Цельсия срок службы батареи может уменьшиться.
- * Храните изделие в сухом месте.

Гарантия

Изделие	CLAYMORE 3FACE+ M	CLAYMORE 3FACE+ L	CLAYMORE 3FACE+ X
Модель	CLF-1740	CLF-2610	CLF-3150
Продавец			
Дата продажи			

1. Благодарим вас за покупку изделия **CLAYMORE** производства **Prism Co., Ltd.**
2. Данное изделие прошло строгий технический контроль и испытания. Если вы обнаружите какую-либо неисправность изделия, то следует обратиться в место приобретения или к уполномоченному импортеру.
3. Гарантийный срок: 12 месяцев.

Производитель

ПРИЗМ КО., ЛТД
www.claymorelight.com / www.prismlight.co.kr
101-1501 Чунуй-Технопарк, Бучеон-ро 198 Роуд, 36, Вонми-гу,
Бучеон-си, Гyeonggi – ду, Корея

Импортер

ООО «Мир Рыболова»
www.mirrybolova.ru / info@mirrybolova.ru / 8 (495) 673-68-68
111024, г. Москва, ул. 5-я Кабельная, д. 2, стр. 1